

21700144	DATENBLATT	
Gültig ab: 19.05.2023	ETHERLINE® ACCESS UF(P*)T	

Beschreibung

- Fast Ethernet Netzwerk-Switch (10/100BaseT(X)), unmanaged
- Ports: RJ45
- Platzsparende Bauform für die Hutschiene
- Geeignet für Industrieumgebung (Schutzklasse IP20)
- PROFINET Conformance Class A (8/16 Port generell, sowie 5-port Switch ab Hardware (HW) Version 21)



Allgemeine Kennwerte

Schnittstellen	RJ45 Port: 10/100BaseT(X) Auto-Negotiation, Voll-/Halbduplexmodus und Auto-MDI/MDI-X
Switch Eigenschaften	MAC-Tabellengröße: UF05-T: 1 K UF08-T: 16 K, ab HW-Version 21: 1 K UF16-T: 2x 16 K Paketpuffergröße: UF05-T: 512 Kbit, ab HW Version 21: 448 Kbit UF08-T: 2048 Kbit, ab HW-Version 21: 448 Kbit UF16-T : 2x 2048 Kbit Protokolle: LLDP & PTCP Delay-Traffic Blocking (UF-08T & UF16-T generell, UF-05T ab HW Version 21) Umgebung : -25°C bis +75°C (-13°F bis 167°F) Transport- und Lagerung: -40°C bis +85°C (-40°F bis 185°F)
Temperaturbereich	
Relative Luftfeuchtigkeit (max.)	95 % (ohne Betauung)
Verschmutzungsgrad	2
Standards	IEEE 802.3i (10BaseT) IEEE 802.3u (100BaseTX) IEEE 802.3x (Flow control) IEEE 802.1Q (QoS) (UF08-T & UF16-T generell, UF05-T ab HW Version 21)
Datenvermittlungsart	Store and Forward
MTBF (mean time between failures)	311.418 Std @ MIL-HDBK-217 (UF05T) 260.172 Std @ MIL-HDBK-217 (UF08T) 145.591 Std @ MIL-HDBK-217 (UF16T)

Variante

Artikel	Bezeichnung	Ports (P*) [Anzahl]
21700144	ETHERLINE ACCESS UF05T	05
21700145	ETHERLINE ACCESS UF08T	08
21700146	ETHERLINE ACCESS UF16T	16

Ersteller: THLE3/PDP Freigegeben: DAMU1/PDP	Dokument: DB21700144DE Version: 03	Seite 1 von 3
--	---------------------------------------	---------------

21700144	DATENBLATT	
Gültig ab: 19.05.2023	ETHERLINE® ACCESS UF(P*)T	

Leistungsbedarf

Eingangsspannung	24 V DC (18-30V DC)
Eingangsstrom (max.) bei +24 V DC	60 mA (UF05T) 100 mA (UF08T) 100 mA (UF16T)
Verpolschutz	unterstützt
Überlastspannungsschutz	unterstützt

Physikalische Eigenschaften

IP-Schutzklasse	IP20
Gewicht	0,11 kg (UF05T) 0,15 kg (UF08T) 0,27kg (UF16T)
Installation	Montage auf DIN-Hutschiene

Technische Zeichnungen

Maßzeichnung (UF05T)

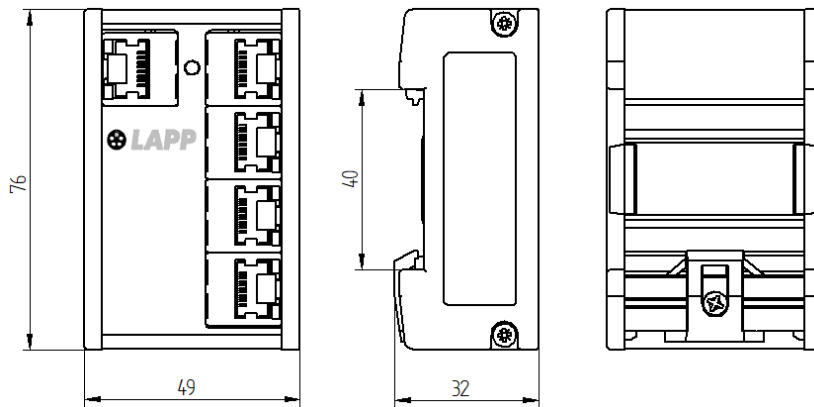

Maßzeichnung (UF08T)

Ersteller: THLE3/PDP Freigegeben: DAMU1/PDP	Dokument: DB21700144DE Version: 03	Seite 2 von 3
--	---------------------------------------	---------------

21700144	DATENBLATT	
Gültig ab: 19.05.2023	ETHERLINE® ACCESS UF(P*)T	

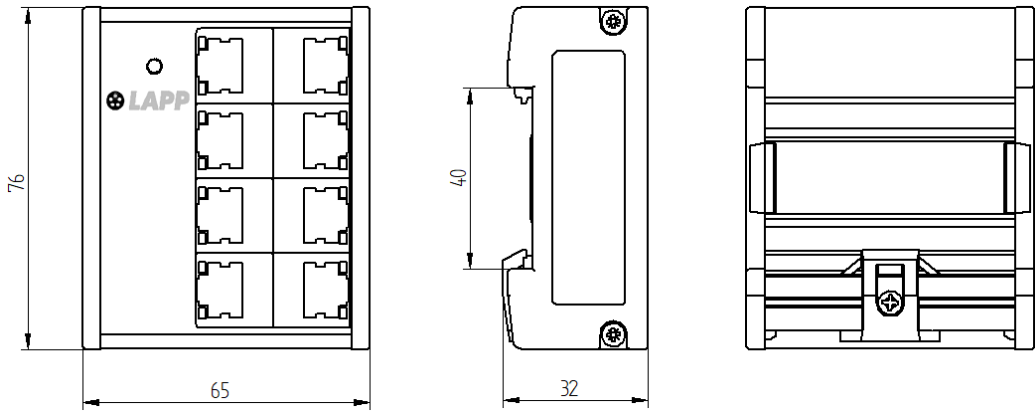

Maßzeichnung (UF16T)

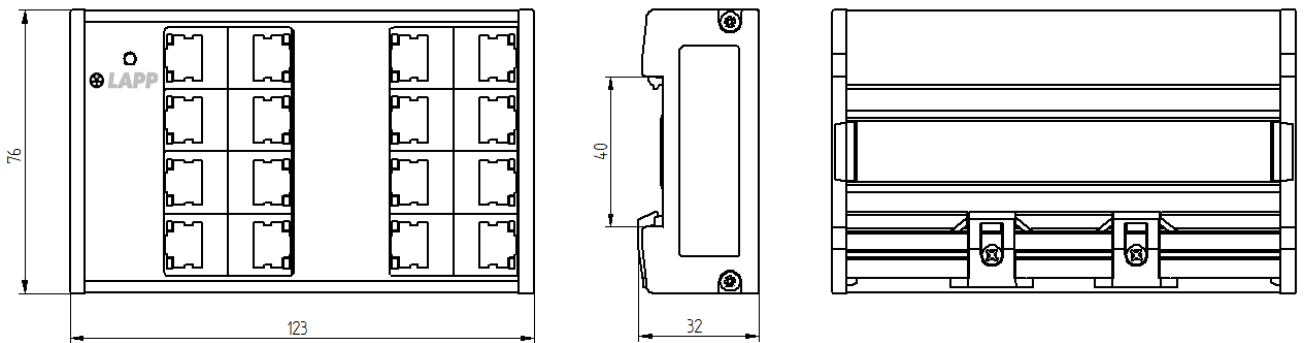

Standards und Zulassungen

EMV

DIN EN 61000-6-2

Zulassungen

DIN EN 61000-6-4

CE

PROFINET

UL (E331560)

Conformance Class A (UF08T / UF16T)

Anwendungsgebiete

Automatisierung, Maschinen- und Anlagenbau

Hinweis

Die Fotografien sind nicht maßstäblich und keine detailgetreuen Abbildungen der jeweiligen Produkte.

Ersteller: THLE3/PDP Freigegeben: DAMU1/PDP	Dokument: DB21700144DE Version: 03	Seite 3 von 3
--	---------------------------------------	---------------